



Innovation
that excites

技术日产 人·车·生活



东风日产轩逸 EV 道路救援手册

东风日产乘用车公司
售后服务部 2018 年 4 月

前言

前言

本手册介绍了该车的道路救援服务和相关警告。本车辆是一辆配备有高电压蓄电池组的电动车。**在现场救援过程中未遵循推荐的操作规程将造成死亡或严重人身伤害。**

请预先阅读本手册，以便了解本车辆的特点并帮助您处理关于本车辆的道路救援服务操作。请遵照步骤，以帮助确保安全和成功的道路救援操作。

关于本手册的重要信息

您可能会在本手册中看到各种符号。其含义如下：



此符号表示如不遵守说明将会导致死亡或严重人身伤害的操作。
示例：不采用适当的防护装备而触摸高压部件将造成触电死亡。



此符号表示如不遵循说明可能会造成死亡或严重人身伤害的操作。



此符号表示如不遵守说明可能会造成人身伤害或部件损坏的操作。

请注意，由于规格变化，本手册与车辆规格之间可能存在差异。

目录

1. 关于轩逸	2
1-1: 轩逸标识	3
1-1-1: 外部	3
1-1-2: 内部部件位置	4
1-1-3: 车辆识别号 (VIN) 的布置	5
1-1-4: 警告和指示灯信息	6
2. 高压系统和 12V 系统基本信息	7
2-1: 高压相关和 12V 相关部件的位置和说明	7
2-1-1: 锂电池组规格	9
2-2: 高压安全措施	9
2-2-1: 警告标签	9
3. 道路现场救援步骤	10
3-1: 指示高压系统打开	10
3-2: 车辆关闭和稳定	11
3-3: 关闭电源开关	12
3-4: 水浸	12
3-5: 车辆失火	13
3-6: 锂蓄电池损坏和油液泄漏	14
4. 道路救援	15
4-1: 跨接起动	15
4-1-1: 跨接起动步骤	16
4-2: P (停车) 位置释放步骤	17
4-2-1: 重置步骤	19
4-3: 牵引	19
4-3-1: 车辆技术规格	19
4-3-2: 牵引指南	20
4-3-3: 使用车辆装备的挂钩进行救援作业	21
4-4: 存放车辆	24
4-5: 举升车辆进行换胎	24
4-6: 安装在车内的工具	25
5. 存放车辆	26
5-1: 危险标志示例	27
5-2: 准备项目	28
5-2-1: 个人防护设备 (PPE) 防护服控制	28
5-2-2: 日常检查	29
5-2-3: 绝缘工具	29
5-3: 拔出充电用插头	29

关于轩逸

1. 关于轩逸

本车辆使用两种类型的蓄电池。一种是与由内燃机提供动力的车辆中的蓄电池相同的 12V 蓄电池，另一种是推动车辆的牵引电机所使用的锂离子蓄电池（锂蓄电池）（高压）。锂蓄电池封装在钢制箱体并安装在车辆底部。

必须插入车辆充电插头才能对锂蓄电池进行充电。另外，车辆系统可以通过在车辆减速或下坡时将驱动力转换为电力，对锂蓄电池进行充电。这被称为再生充电。该车不排放尾气，是一款环保车辆。

关于轩逸

1-1：轩逸标识

1-1-1：外部

特定的外部识别特点显示如下：

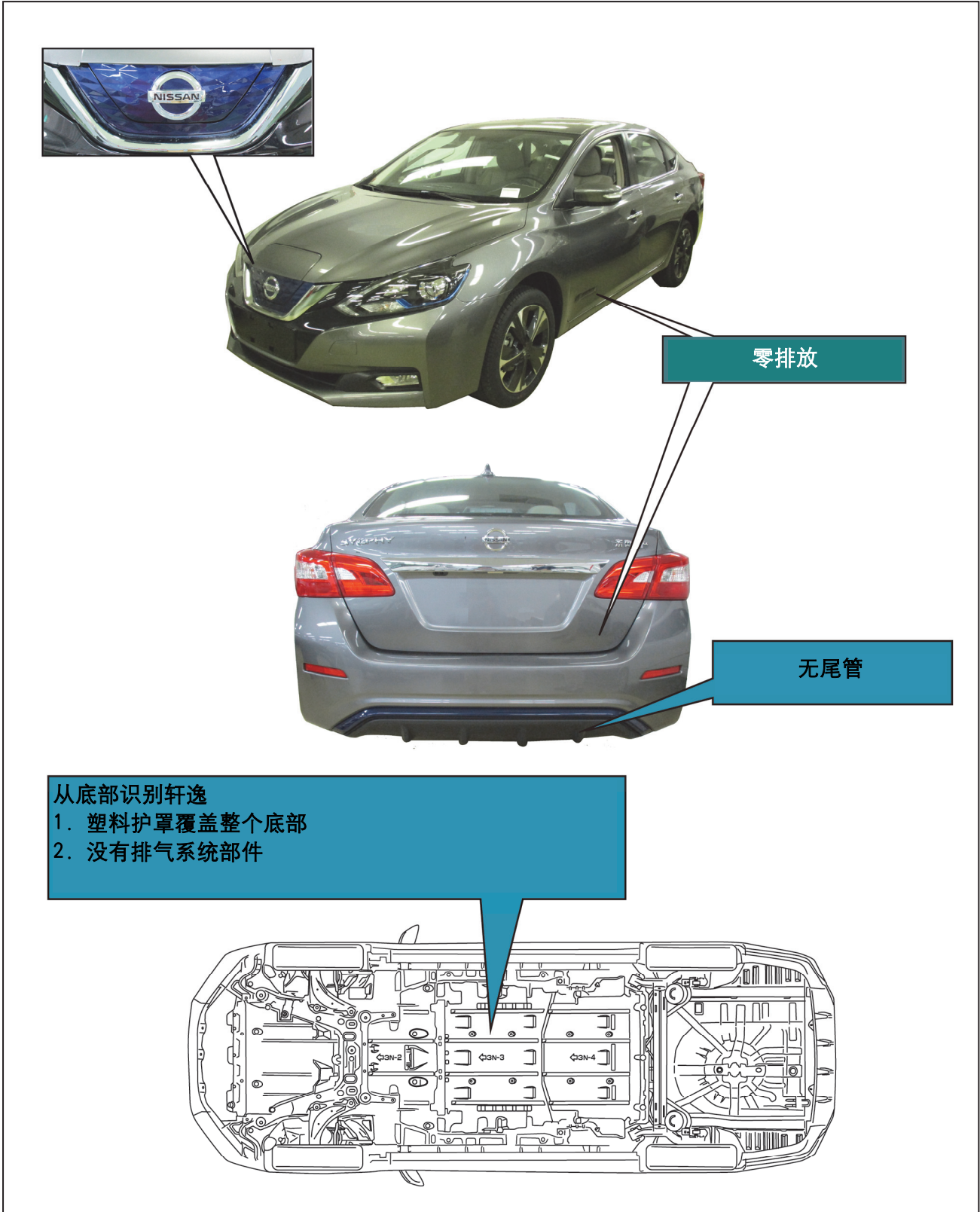

关于轩逸

1 - 1 - 2 : 内部部件位置

本手册涉及的内部部件如下：

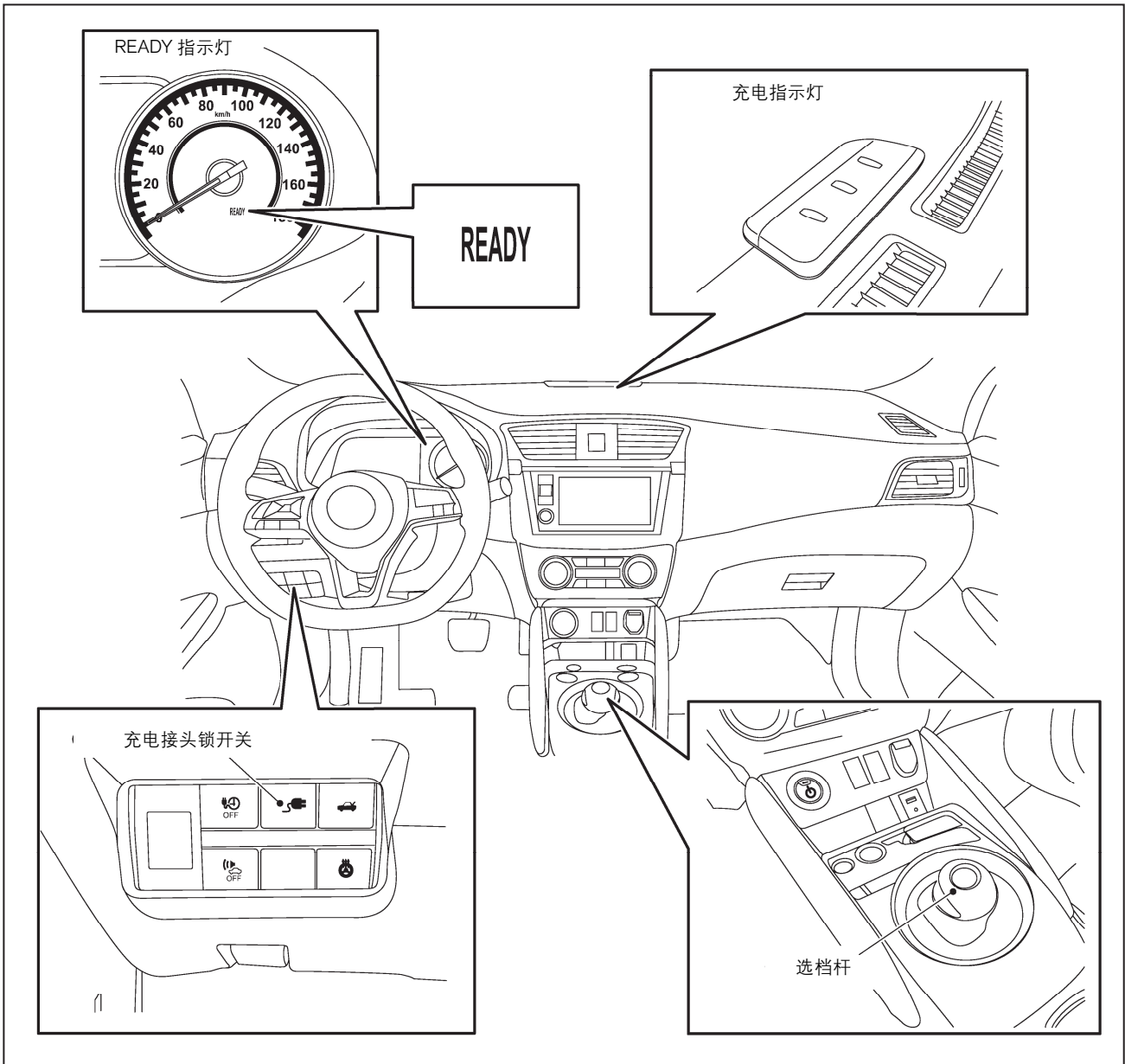

关于轩逸

1 - 1 - 3 : 车辆识别号 (VIN) 的布置

车辆识别号的位置如下:

VIN 示例: LGBH1YEA1JY100001

轩逸 EV 车型是由第 6 个字符来识别的: **Y**

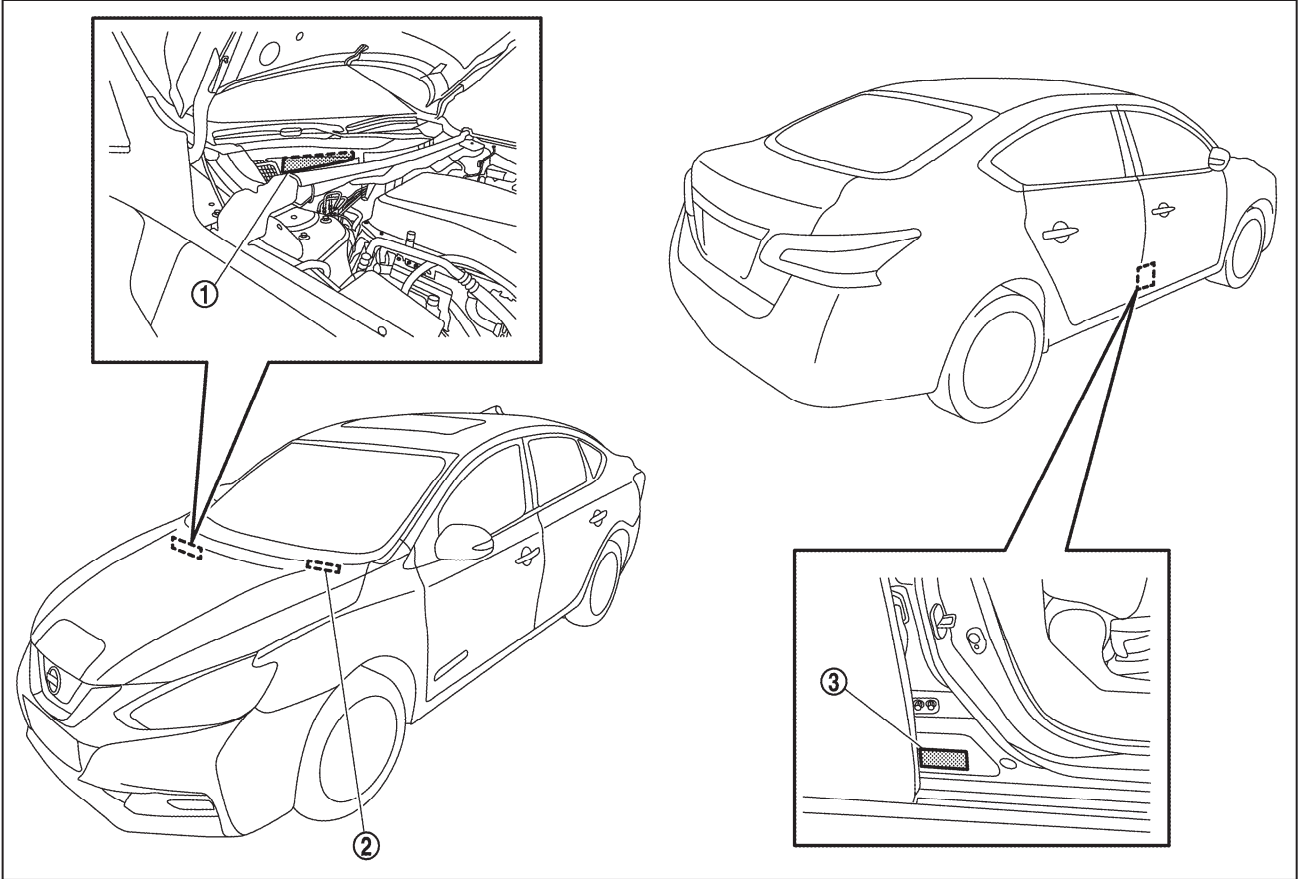

1. 车辆识别号 (印记)

2. 车辆识别标牌 (通过挡风玻璃可见)





3. 识别标牌

(通过门 sill 可见)

关于轩逸

1 - 1 - 4 : 警告和指示灯信息

下列警告和指示灯位于仪表组中。

灯名称	图标	说明
准备就绪指示灯		当 EV 系统加电、车辆准备好行驶时，此灯点亮。
EV 系统警告灯		<ul style="list-style-type: none">• EV 系统发生故障和/或已启动紧急切断系统。切断系统在下列条件下启动：<ul style="list-style-type: none">- 导致安全气囊展开的正面和侧面碰撞。- 某些后面碰撞。- 某些 EV 系统故障。
主警告灯（红色）		当仪表组中显示另一个红色警告灯或点阵 LCD 上显示警告时，此灯点亮。
主警告灯（黄色）		在以下情况下，此灯点亮： <ul style="list-style-type: none">• 锂离子电池电量低。• 仪表组中显示一个黄色的警告灯。

高压系统和 12V 系统基本信息

2. 高压系统和 12V 系统基本信息

2 - 1 : 高压相关和 12V 相关部件的位置和说明

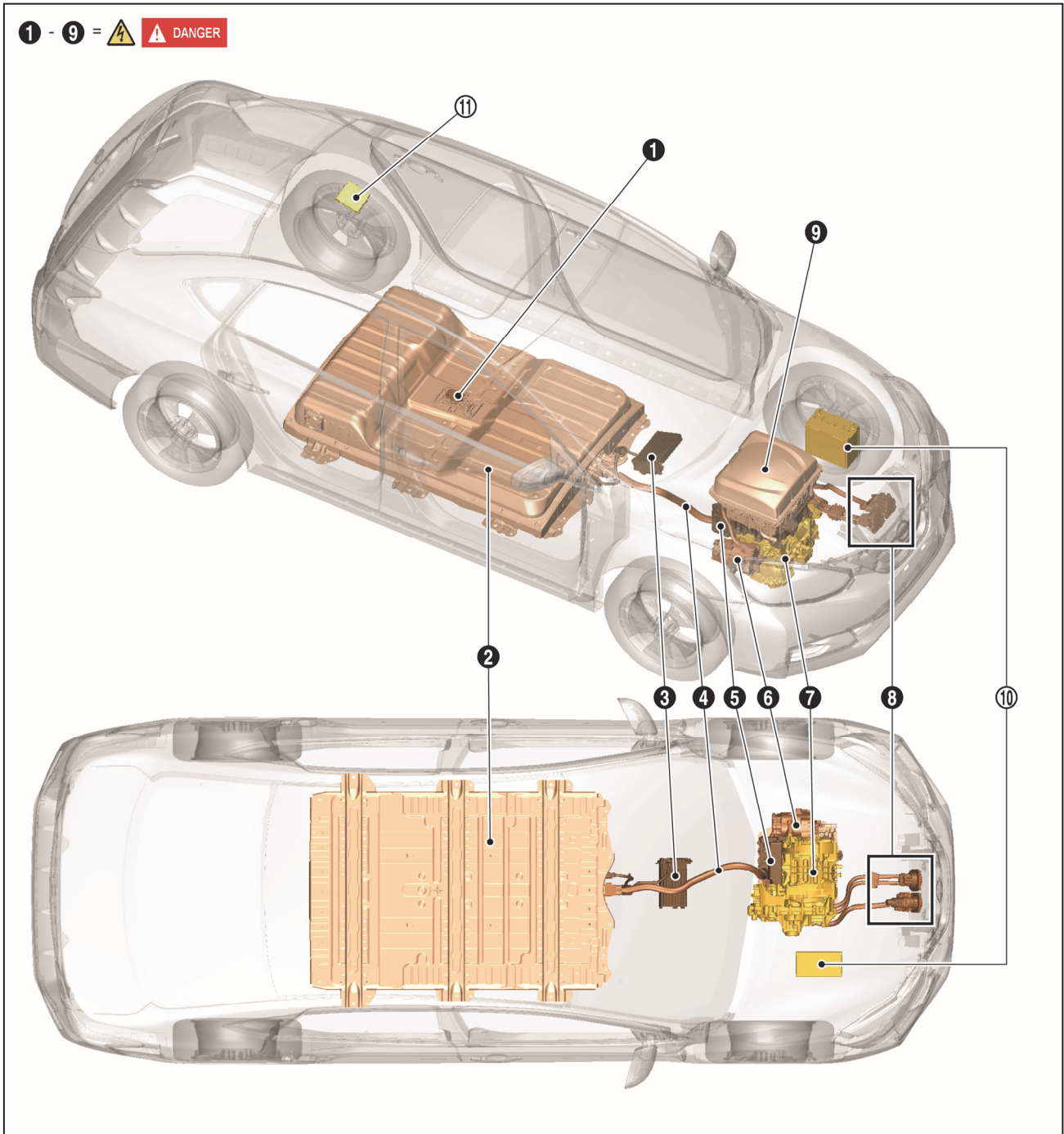

注：黑底白色编号的部件为高压部件。

高压系统和 12V 系统基本信息

序号	部件	位置	说明
①	高压蓄电池维修断开	后排座椅地板	将蓄电池与其余高压电气系统隔开。
②	锂蓄电池	底盘	储存和输出推动车辆所需的直流 (DC) 电源 (最大电压 398.4V)。
③	驾驶舱加热器	车内 (本单元安装在仪表板后面)	此为驾驶舱加热器的电热源。其加热车辆的内部。
④	高压电缆	在前盖和底盘下	橙色电源电缆, 在高压部件之间传送高压电。
⑤	逆变器	前盖下	将锂蓄电池内储存的直流电转换为三相交流电, 并通过调节电机电流来控制电机扭矩 (转速)。
⑥	电动空调压缩机	前盖下	空调压缩机
⑦	牵引电机	前盖下	将三相交流电源转换为推动车辆的驱动力 (扭矩)。
⑧	充电端口	前盖下	常规充电电缆的连接端口。提供有两个端口: 常规充电和快速充电 (如有配备)。
⑨	电源模块 (PDM) • 车载充电器 • DC/DC 转换器 • 高压接线盒 (J/B)	前盖下	PDM 包括车载充电器、DC/DC 转换器和高压接线盒 (J/B)。 车载充电器将来自家用电源插座的单相交流电转换为直流电, 并升高电压以便对锂蓄电池充电。 DC/DC 转换器降低锂蓄电池的电压, 为 12V 蓄电池提供电源, 以使车辆的电气部件工作 (前大灯、音响系统等)。 J/B 将锂蓄电池的电力提供给车辆的所有高压零件。
⑩	12V 蓄电池	前盖下	为低压装置供电的铅酸蓄电池。
⑪	制动器电源备用装置	后排座椅的背面	制动系统电源备用装置。如果 12V 蓄电池发生故障, 其将为制动系统供电。

高压系统和 12V 系统基本信息

2 - 1 - 1 : 锂电池组规格

锂电池电压	360V 标称 (240V - 398.4V 可用范围)
蓄电池组中锂电池电芯的数量	48
锂电池尺寸	60.91 x 46.77 x 10.39 in. (1547 x 1188 x 264 mm)
锂电池重量	602 lbs (273 kg)

2 - 2 : 高压安全措施

电路绝缘	高压正 (+) 负 (-) 电路与金属底盘绝缘。
降低触电死亡的风险	高压部件和线束有绝缘外壳或具有绝缘作用且易于识别的橙色遮盖物。 高压部件外壳与车辆接地之间有电气连接。此连接有助于保护车辆乘客和现场救援人员，避免受到高压电击。
识别	高压部件带有“警告”标签，与如下所示的标签相似。所有高压线束都带有橙色涂层。

2 - 2 - 1 : 警告标签







RES0066E

道路现场救援步骤

3. 道路现场救援步骤

! WARNING

-  切勿仅仅由于轩逸车型很安静而认为它已经关闭。
-  如果车辆损坏并且您不确定电动车辆系统的状况，请立即与救援人员联系。如果车辆损坏，则应由救援人员按照紧急救援指南中的步骤并穿戴合适的个人防护设备 (PPE) 关闭高压系统。
-  如果准备就绪指示灯或充电指示灯点亮，则表示高压系统处于激活状态。
-  如有可能，务必确认仪表组中的准备就绪指示灯已熄灭且高压系统已停止运行。
- 前盖下面的一些零件已经变热，可能会引起严重烧伤。对这些零件或在其周围进行操作时必须小心。

3 - 1 : 指示高压系统打开

1. 如果准备就绪指示灯点亮，则高压系统处于带电状态。
2. 如果有充电指示灯点亮（仪表板顶部上的蓝色 LED），则高压系统处于活动状态。

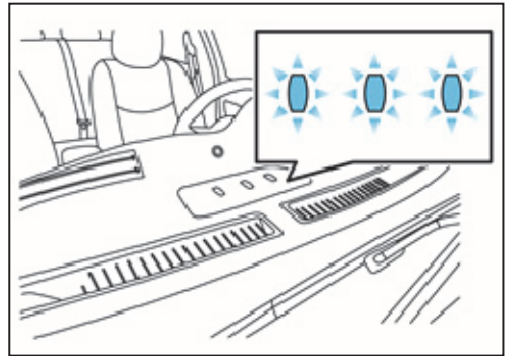

在断开 12V 蓄电池接线柱之前，如有必要，降下车窗，解锁车门，并根据需要打开后舱门。一旦断开 12V 蓄电池，电动控制装置将无法工作。

道路现场救援步骤

3-2: 车辆关闭和稳定

如有可能, 通过关闭 12V 系统来关闭车辆, 并用止轮块使其稳定。用木块或通过将轮胎放气来稳定车辆。

WARNING

- 请勿通过在锂离子电池下方放置垛式支架来稳定车辆。
- 为避免电击:
 - 请勿将轮挡放在高压部件和线束下面。
 - 请勿将救援用的提升安全气囊设备置于锂离子电池的高压线束和接头下方。
 - 当高压部件或线束的内部暴露时, 请勿将救援用的任何救援设备置于高压部件和线束下方。

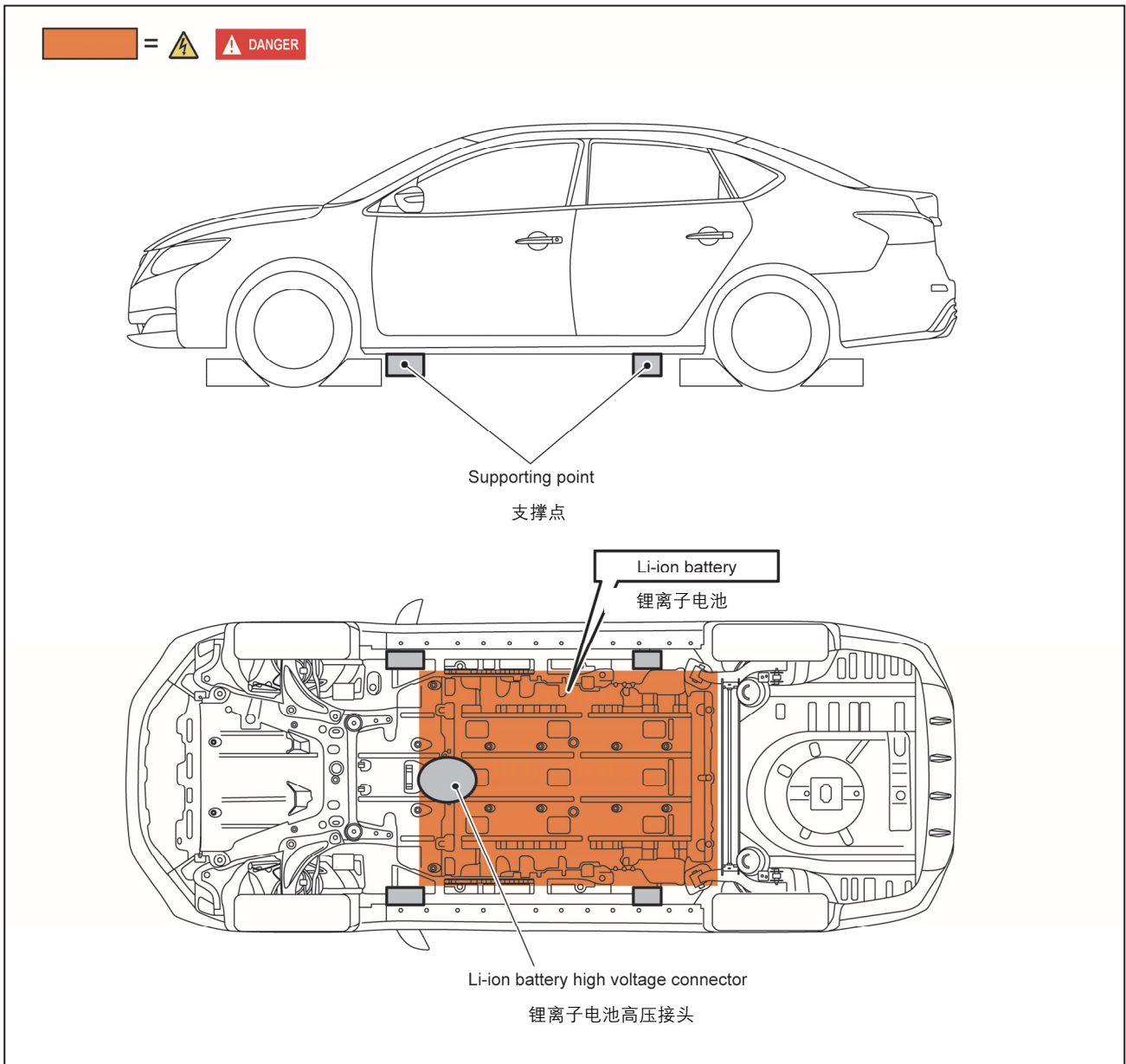

道路现场救援步骤

3-3: 关闭电源开关

1. 检查准备就绪指示灯状态。如果指示灯点亮，高压系统处于带电状态。
2. 按电源开关一次，关闭高压系统。然后确认准备就绪指示灯是否熄灭。

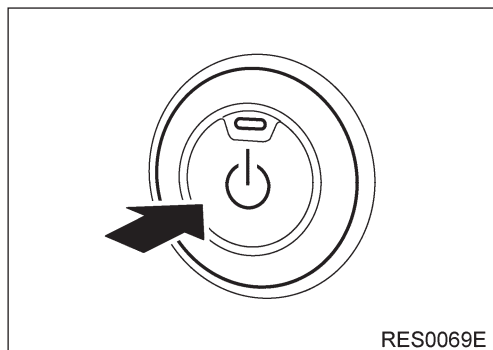

3. 如果可能，请保持日产智能钥匙®距离车辆至少 5 米（16 英尺），以防止在道路救援进行时意外打开 EV 系统。

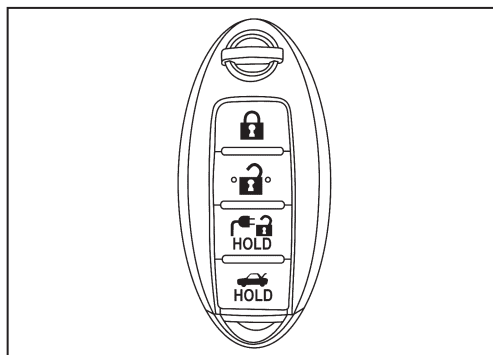



3-4: 水浸



! DANGER

 浸水车辆的损坏程度可能并不明显。在没有穿戴适当的个人防护设备 (PPE) 的情况下处理浸水车辆将会导致由电击引起的严重伤害或死亡。

! WARNING

-  如有可能，必须首先关闭浸水车辆的电源开关。然后，必须使车辆完全离开水中并进行排水以避免电击。
-  如果车辆在水中，为了避免电击，不要触摸高压部件、线束或充电用插头。

只有穿戴适当个人防护装备 (PPE) 的救援人员才能关闭车辆。关闭后，可以使用标准牵引/救援步骤。[请参阅牵引](#)。

道路现场救援步骤

3 - 5 : 车辆失火

WARNING

- 在灭火操作过程中，始终使用全套个人防护设备（PPE）和自给式呼吸器。轩逸车辆着火产生的烟雾与常规车辆着火产生的烟雾相似。
- 用水灭火时，必须从消防栓使用大量水（如有可能）。不要用少量水灭火。

CAUTION

发生小型火灾时，对于由线束、电气部件等引起的电气火灾或油液火灾，可以使用 ABC 型灭火器。

万一车辆失火，请立即联系消防部门，并尽可能灭火。如果您必须离开车辆，请告知适当的救援人员该车辆为电动车并含有高压系统，并且警告所有其他人员。

道路现场救援步骤

3 - 6 : 锂离子电池损坏和油液泄漏



锂离子电池含有电解液。为了避免接触电解液并导致严重人身伤害，始终穿戴适当的耐溶剂个人防护设备 (PPE) 并阅读下列注意事项：

- 电解液对皮肤有刺激。
- 电解质溶液对眼睛有刺激作用。如果接触到眼睛，用大量清水冲洗并立即就医。
- 如果发生电解液泄漏，穿戴适当的耐溶剂 PPE 并用干布清理溅出的电解液。务必对该区域进行充分通风。
- 电解液高度易燃
- 电解液或烟雾与空气中的水蒸气接触时产生一种氧化物质。此物质可能刺激皮肤和眼睛。在这种情况下，用大量清水冲洗并立即就医。
- 电解液烟雾（如吸入）可能造成呼吸道刺激和急性中毒。移动到新鲜空气处并用清水漱口。立即就医。

在蓄电池壳体缺口或电解液泄漏的情况下，请立即联系消防部门。如果您必须离开车辆，请告知适当的救援人员该车辆为电动车并含有高压系统，并且警告所有其他人员。

锂离子电池电解液特性：

- 颜色透明
- 有甜味
- 粘度与水相似
- 由于锂离子电池由许多小型密封蓄电池电芯组成，电解液泄漏应该很少。

注：车辆中的其他液体与常规内燃机中的液体相同。

道路救援

4. 道路救援

4 - 1 : 跨接起动

用升压蓄电池起动 EV 系统，必须遵守下面的说明和注意事项。



如果操作不正确，跨接起动可能会导致 12V 蓄电池爆炸，造成严重的人身伤亡事故。其也可能会损坏您的车辆。

12V 蓄电池没电可能会导致以下问题：

- 当电源开关打开时，仪表组无法显示。听不到起动声音。（无法起动电动车系统。）
- 锂离子电池不能充电。
- 车辆无法正常移出停车档。



-  为避免电击，不能跨接起动高压锂离子电池。
- 12V 蓄电池附近总是存在爆炸性氢气。保持所有火花和火焰远离 12V 蓄电池。
- 不要让蓄电池液接触眼睛、皮肤、衣服或油漆表面。蓄电池液是腐蚀性硫酸溶液，可能会导致严重的灼伤。如果液体接触到任何物体，请立即用水冲洗接触区域。
- 升压蓄电池的额定电压必须为 12 伏。使用额定值不正确的蓄电池可能会损坏车辆。
- 每当在 12V 蓄电池上或附近工作时，务必佩戴合适的护目装备（例如护目镜或工业安全眼镜）并取下戒指、金属箍或任何其它首饰。跨接起动时不要靠在 12V 蓄电池上。
- 不要尝试跨接起动冻结的蓄电池。其可能会爆炸并造成严重伤害。
- 轩逸配备自动冷却风扇。其可能会随时启动。保持手和其他物体远离风扇。
- 始终遵循下面的跨接起动说明。否则可能导致 DC/DC 转换器损坏并造成人身伤害。



- 不要使用轩逸来跨接起动另一辆车。
- 不要试图在锂离子电池充电的同时对 12V 蓄电池执行跨接起动。否则可能会损坏车辆或充电设备，并可能造成人身伤害。

道路救援

4 - 1 - 1 : 跨接起动步骤

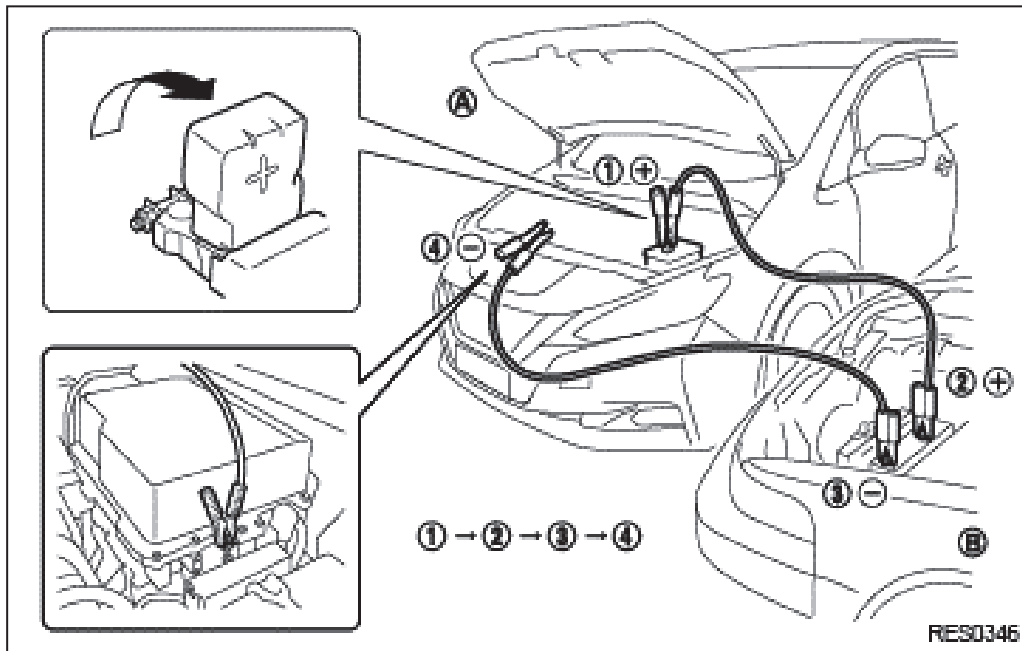

1. 如果升压蓄电池在另一辆车 (B) 中，将两辆车 (A 和 B) 停放在使其 12V 蓄电池彼此靠近的位置。

不要让两辆车相互接触。

2. 使用驻车制动。
3. 按下 P (停车) 位置开关将车辆置于 P (停车) 位置。
4. 关掉所有不必要的电气系统 (前大灯、加热器、空调等)。
5. 将电源开关置于关闭位置 (如果可能)。

如果 12V 蓄电池电量低时，电源开关不能从 OFF 位置移到其他位置。按下电源开关之前，将跨接电缆连接到升压车辆 (B)。

6. 拆下 12V 蓄电池上的通气盖 (如有配备)。用拧干的湿布盖住蓄电池以降低爆炸的风险。
7. 按图 (1 → 2 → 3 → 4) 所示顺序连接跨接电缆。

CAUTION

- 请务必将正极 (+) 连接至正极 (+)，负极 (-) 连接至车身接地 (例如，如图所示)，而不是 12V 蓄电池。
- 确保跨接电缆没有接触到电机室内的移动部件，并且电缆卡箍没有接触到任何其他金属。

8. 起动升压车辆 (B) 的发动机。
9. 当升压车辆 (B) 的发动机正在运转时，踩下制动踏板的同时打开电源开关，以便将轩逸置于准备就绪模式。

道路救援



如果系统没有立即启动，将电源开关推到 OFF 位置并等待至少 10 秒钟后再重新尝试。

10. 启动 EV 系统后，小心地断开负极电缆，然后断开正极电缆（4 → 3 → 2 → 1）。保持 EV 系统启动二十（20）分钟以上以便对 12V 蓄电池进行充电。
11. 更换通气盖（如有配备）。由于用于盖住通气孔的布可能受到腐蚀酸污染，请务必妥善处理。
12. 如有必要，将车辆连接至充电站或 EVSE（电动车供电设备）以对锂离子电池充电。锂离子电池充电后，车辆才能行驶。

注：如果按照以下步骤不能打开轩逸系统，请立即联系轩逸授权经销商。

4 - 2 : P（停车）位置释放步骤

如果需要从 P（停车）位置释放车辆，进行如下操作。当电源开关关闭或 12V 蓄电池电量低时，轩逸自动切换到 P 档。

注：要保持车辆静止不动，请使用车轮挡块。

1. 用升压蓄电池启动 EV 系统，[请参阅跨接起动](#)。
2. 在不踩下制动踏板的情况下，按下电源开关 2 次即可打开电源开关。
3. 确认施加了驻车制动。
4. 将选档杆置于 N（空档）位置（在所有车门关闭的情况下踩下制动踏板，然后松开 P 档）。
5. 释放制动踏板。
6. 拆下以下熔断线和保险丝：
 - F/L 40A PBW MTR（前盖保险丝和继电器盒下面）
 - 10A METER (BAT)（在驾驶舱内的保险丝盒中）

道路救援

在前盖的保险丝和继电器盒位置下面

15A	保险丝拉拔器	②
电源插座		
10A	10A	10A
仪表 (附件)	电气零件 (蓄电池)	加热型后视镜
10A	10A	10A
音响/后视镜	电力换档	VCM
10A	10A	10A
供应商选装	仪表 (蓄电池)	仪表 (点火)
15A	15A	10A
后排加热型座椅	前排加热型座椅	电气零件 1 (点火)
15A	10A	10A
鼓风机电机-1	车厢灯	电气零件 1 (点火)
	15A	10A
	加热型方向盘	清洗泵
15A	10A	10A
鼓风机电机-2	电源开关	安全气囊

1. F/L 40A PBW MTR

15A	E-ACT	F/L 40A PBW MTR
10A	QC RLY	
10A	VCM-1	

驾驶舱保险盒位置

道路救援

1. 保险丝盒
2. 10A METER (BAT)
- 3.
- 4.
- 5.
- 6.
7. 断开电源开关。
8. 移动车辆之前先释放驻车制动。

WARNING

为避免可能的人身伤害或车辆损坏，请使用车轮挡块或采取适当的措施防止车辆意外移动。

当手动释放 P（停车）位置时，务必要牢固放置好车轮挡块。

4 - 2 - 1 : 重置步骤

1. 安装先前拆下的 2 个保险丝。
2. 在不踩下制动踏板的情况下，打开电源开关并等待 5 秒钟。确保选档杆处于 N（空档）位置。
3. 如果 12V 蓄电池电压过低，请用蓄电池充电器进行充电。
4. 将电源开关转至 OFF 位置并等待 5 秒钟。

4 - 3 : 牵引

4 - 3 - 1 : 车辆技术规格

长度	184.1 in. (4,677 mm)
宽度	69.3 in. (1,760 mm)
总高	59.8 in. (1,520 mm)
轴距	106.3 in. (2,700 mm)
最小离地间隙	6.0 in. (153 mm)
整车重量	3351 lbs. (1,520 kg) (重量因设备和饰件级别而异。)
前接近角度	14°
后离去角	17°

道路救援

4 - 3 - 2 : 牵引指南

日产强烈建议在驱动轮（前轮）离地或将车辆置于平板车的方式牵引轩逸。

CAUTION

- 严禁在前轮着地或者四轮着地（前进或倒车）情况下牵引车辆，这样会严重损坏电机，继而导致昂贵的修理费用。
- 只有在关闭电源开关后才能运输车辆。
- 牵引车辆时，如果后轮在地面上（未使用牵引台车），请务必释放驻车制动。
- 安全链条或钢丝绳只能固定到车辆救援挂钩或车辆的主要结构件上。否则车身将会受损。
- 不要使用车辆栓系钩来解救陷在沙地、雪地、泥泞等中的车辆。
- 切勿使用车辆栓系钩或救援挂钩牵引车辆。
- 务必从车辆前面笔直外拉钢丝绳。不要与车辆成一个角度。
- 应当合理布置牵引装置，以避免它们接触悬架、转向、制动、高电压或冷却系统的任意部位。
- 在车辆牵引或救援中，最好不要使用绳索或吊带等牵引装置。

牵引车辆时请抬起驱动轮（前轮）或将车辆置于平板上，这样可防止出现因电机产生的电压造成二次损坏。另外，牵引车辆时请关闭电源开关。请参考以下插图：

注：

- 也可以在将车辆置于平板上车头朝后进行运送。
- 如果车辆不能置于空档，可能需要执行 P（停车）释放步骤。[请参阅 P（停车）位置释放步骤](#)。

道路救援

4 - 3 - 3 : 使用车辆装备的挂钩进行救援作业

前

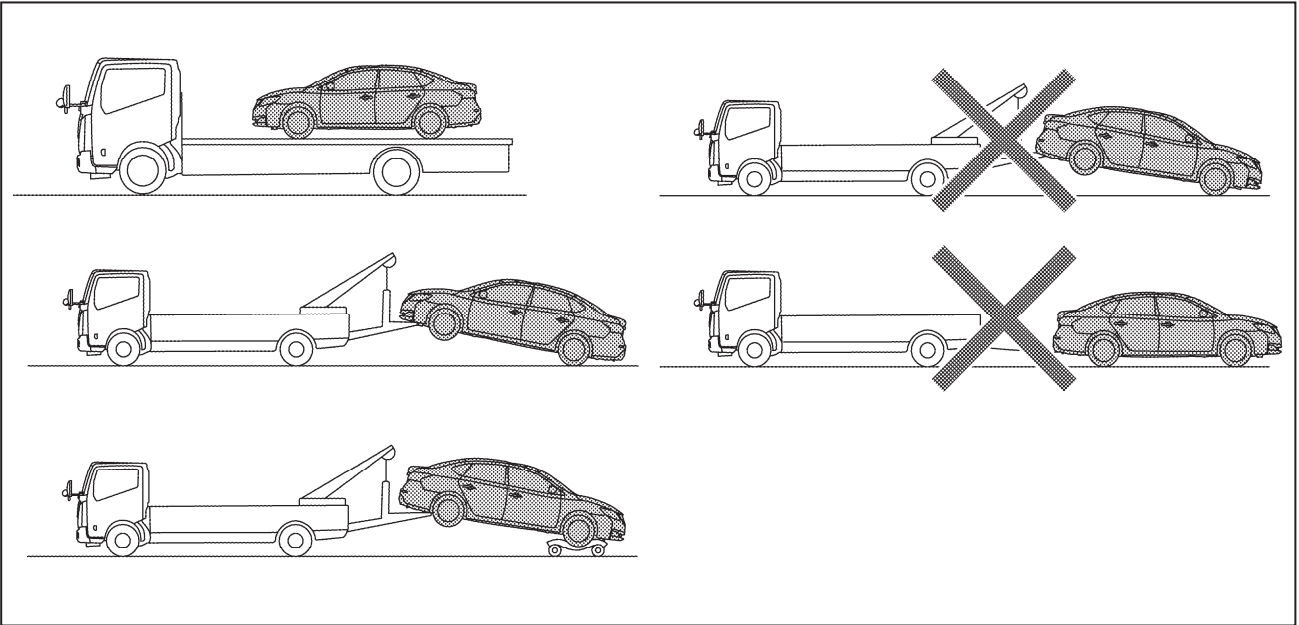

1. 使用包裹有抹布的适当工具从保险杠上取下救援挂钩盖。

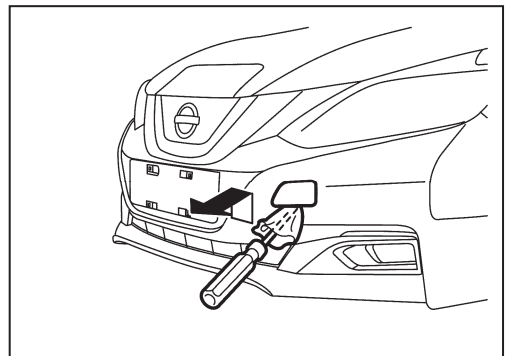

2. 如图所示，牢固安装救援挂钩。救援挂钩位于行李箱的工具包中。



未牢固安装救援挂钩可能会造成严重的人身伤亡和/或车辆损坏事故。

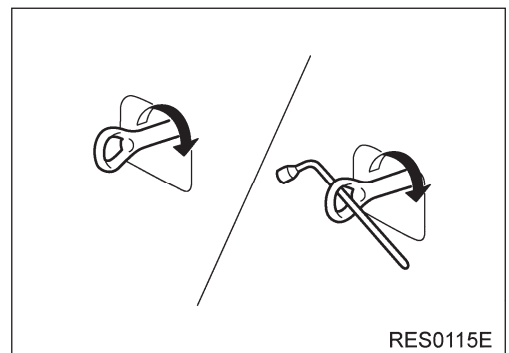

RES0115E

道路救援

3. 将绞盘绳索牢固连接到救援挂钩上。

WARNING

未将绞盘绳索牢固连接到救援挂钩上可能会造成严重的人身伤亡和/或车辆损坏事故。

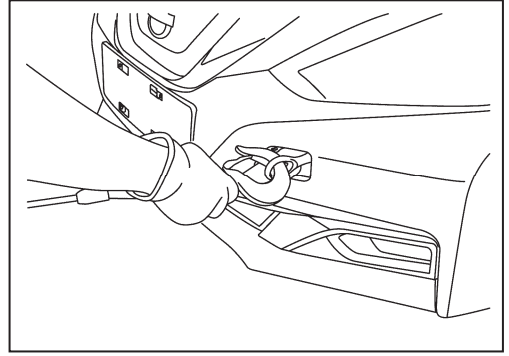

4. 确保绞盘绳索保持与救援挂钩完全连接，并且不会与周围区域发生干扰，拉直松弛的绳索。

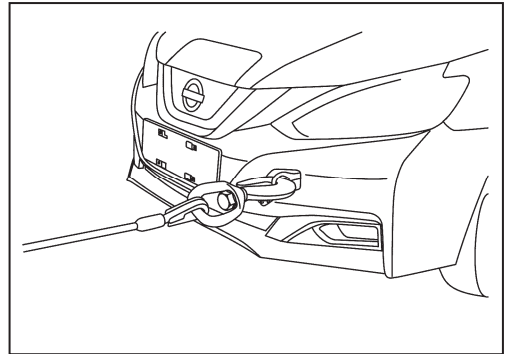

5. 释放驻车制动。

6. 将选档杆移到 N（空档）位置。

注：如果车辆不能置于空档，可能需要执行 P（停车）释放步骤。[请参阅 P（停车）位置释放步骤。](#)

7. 小心地将车辆拖到平板上。

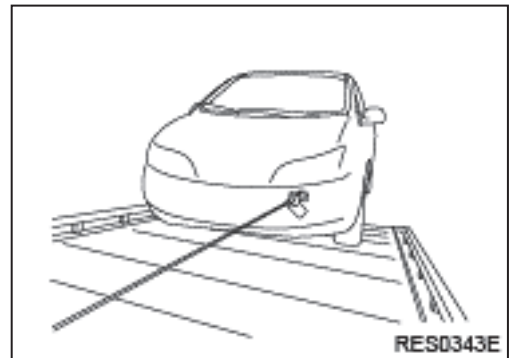

8. 小心不要将车辆拉得太靠近绞盘。否则会造成对救援挂钩施加过大的向下力。向下力过大可能会导致车辆损坏。如有必要，降低平板并向前移动车辆。

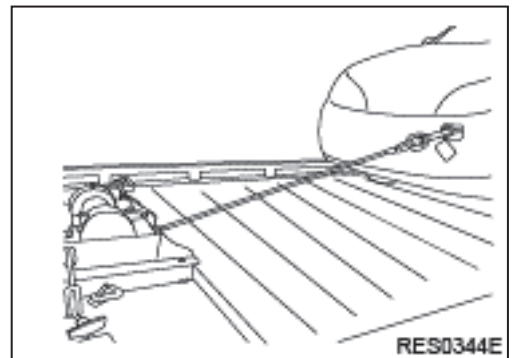

道路救援

9. 在所有 4 个车轮位置使用轮筐将车辆固定在平板上。
10. 使用后请确保车辆救援挂钩正确固定在其原来的位置，并且正确重新装上救援挂钩盖。

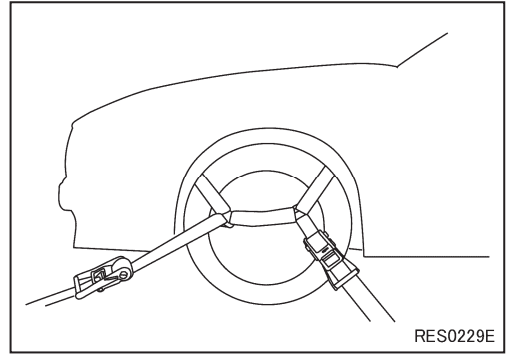

后栓系钩

- 不要使用后栓系钩进行牵引或车辆救援。

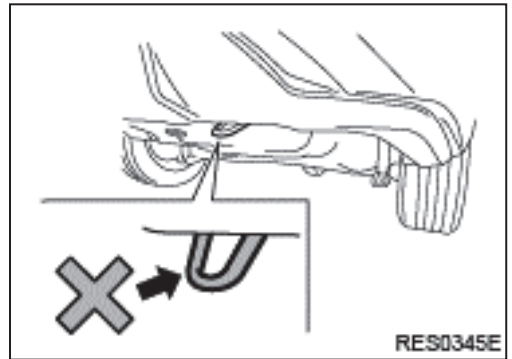

道路救援

4 - 4 : 存放车辆

如果需要存放或无人照管轩逸车辆，必须关闭高压系统，并在车辆上放置一个标记显示它是存在高压危险的电动车。[请参阅存放车辆。](#)

4 - 5 : 举升车辆进行换胎

轩逸标配中没有千斤顶或备用轮胎。但是，使用选装日产千斤顶时，以下举升说明适用。

1. 如图所示，将千斤顶直接放在顶起点的下方，使千斤顶顶部的顶起点接触车辆。如图所示，将千斤顶头对齐前部或后部中的两个凹槽。如图所示，也可以在凹槽之间安装千斤顶头的凹槽。使用时千斤顶应置于平稳地面上。

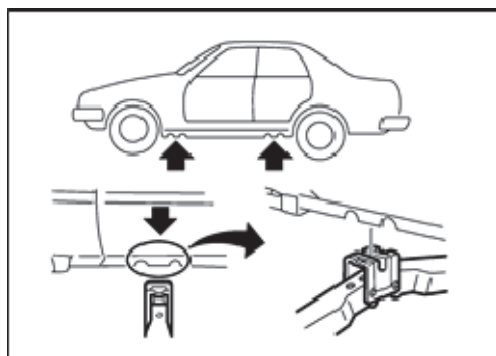

2. 用车轮螺母扳手逆时针转动各车轮螺母一圈或两圈以松开螺母。在轮胎离开地面之前，不要拆下车轮螺母。
3. 如图所示，要举升车辆，用双手牢牢握住千斤顶杠杆和杆。小心举升车辆，直到轮胎离开地面。拆下车轮螺母，然后拆下轮胎。

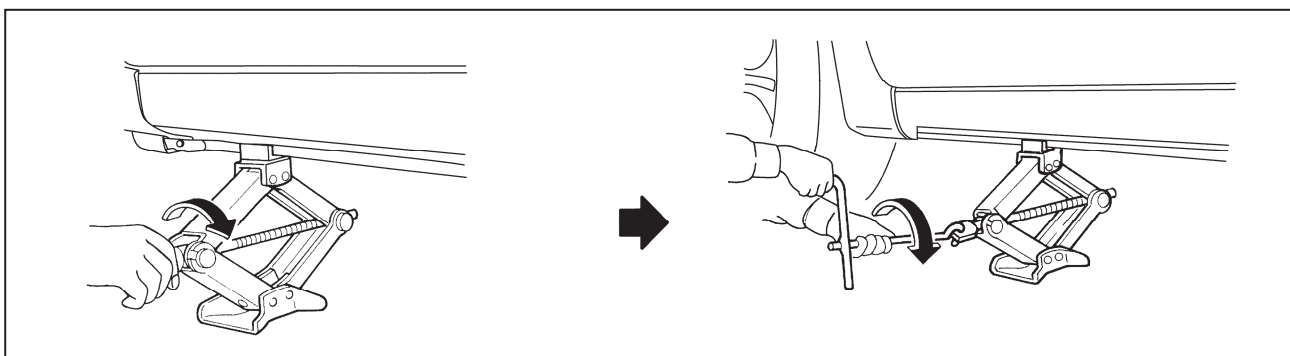

4. 安装新的或修好的轮胎并用手拧紧车轮螺母。然后用车轮螺母扳手以交替方式拧紧车轮螺母。

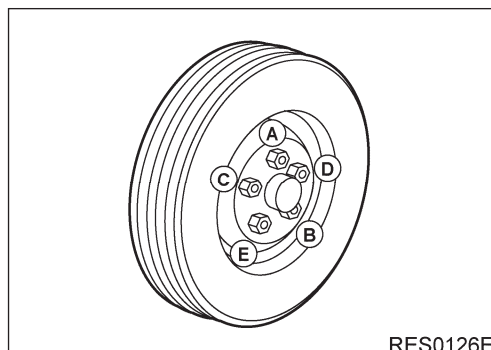

5. 以交替方式将车轮螺母牢固地拧紧至 83 ft-lbs (113 Nm)。

道路救援

4 - 6 : 安装在车内的工具

这些工具位于行李箱内。千斤顶是轩逸经销商提供的选装件，不是标配。

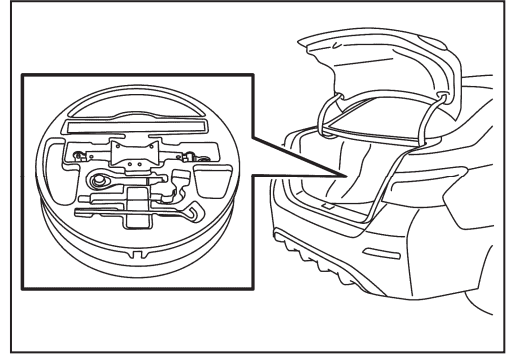

存放车辆

5. 存放车辆



存放车辆时必须拔出充电用插头，以关闭高压系统。如果锂电池严重损坏，不要将车辆存放在建筑物内。此外，与其他车辆和周围建筑物之间保持足够的距离。严重损坏的锂蓄电池存在延迟着火的可能性。

存放车辆





5 - 1 : 危险标志示例

如果需要存放或无人照管轩逸车辆，必须通过拔出充电用插头（参见 5-3 拔出充电用插头）关闭高压系统，并在车辆上放置一个标牌指明该车辆是一辆存在高压危险的电动车。例如：

<p>_____ 负责人：</p> <p>危险：</p> <p>高压维修作业正在进行中。</p> <p>请勿触摸！</p>
<p>危险：</p> <p>高压维修作业正在进行中。</p> <p>请勿触摸！</p> <p>负责人： _____</p>
<p>复制此页，折叠后将其放在维修车辆的车顶上</p>
<p>RES0094E</p>

存放车辆

5 - 2 : 准备项目

准备项目	技术规范	目的
PPE (个人防护设备): 绝缘手套 	<ul style="list-style-type: none"> 使用由绝缘材料制成的防护手套。 防护手套必须能够承受 600V 或更高的电压。 	用于防止高压电击
绝缘鞋 	<ul style="list-style-type: none"> 使用由用绝缘材料制成的防护鞋。 防护鞋必须能够承受 600 V 或更高的电压。 	
面罩/护目镜 	-	
扳手 	尺寸: 10 mm	用于拆卸充电用插头检修盖螺栓。用于拆卸 12V 蓄电池端子螺栓。
耐溶剂防护手套	-	在锂电池电解液泄漏时使用。
耐溶剂防护鞋	-	
吸水垫	可使用用于内燃机油液的相同衬垫。	用于吸收锂电池电解液泄漏。
标准消防设备	根据火灾类型 (车辆或电池), 使用标准消防设备 (水或灭火器)。	用于灭火。
绝缘胶带	绝缘	遮盖损坏的线束以提供保护和防止电击。胶带应缠绕所有裸露或损坏的导线。

5 - 2 - 1 : 个人防护设备 (PPE) 防护服控制

开始工作之前执行个人防护设备 (PPE) 物品的检查。不要使用损坏的 PPE 物品。

存放车辆

5-2-2: 日常检查

在使用前后执行此检查。使用这些物品的工作人员应执行此检查，并检查其是否老化或损坏。

- 应检查绝缘橡胶手套是否存在划伤、小孔和撕裂。（目视检查和空气泄漏测试）
- 应检查绝缘安全鞋是否存在小孔、损坏、铁钉、金属物、磨损或鞋底的其它问题。（目视检查）
- 应检查绝缘橡胶板是否撕裂。（目视检查）



5-2-3: 绝缘工具

在高压位置（例如端子）进行作业时，使用符合 1,000V/300A 规格的绝缘工具。

5-3: 拔出充电用插头



DANGER

-  不要在没有穿戴适当的个人防护设备（PPE）的情况下拆下充电用插头，以保护救援人员，免受由电击引起的严重伤害或死亡。
-  立即用绝缘胶带缠绕充电用插座。即使拔出充电用插头，锂电池仍保留着高压电。为了避免电击，不要触摸插座内的端子。



WARNING

 为了避免意外重新安装以及电击和严重人身伤害或死亡的风险，在车辆存放期间，充电用插头应远离车辆安全存放。

1. 检查准备就绪指示灯状态。如果指示灯点亮，高压系统处于带电状态。
2. 将选档杆置于驻车（P）位置。
3. 按电源开关一次，关闭高压系统。然后确认准备就绪指示灯是否熄灭。

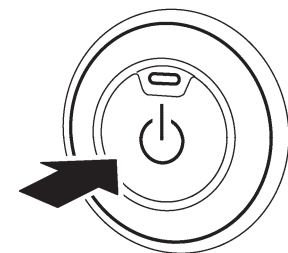

RES0069E

存放车辆

4. 将适当的工具 (1) 插入中控台后面地板上的检修饰件盖的右后角下方。撬起 (2) 并拆下。

← : 车辆前部

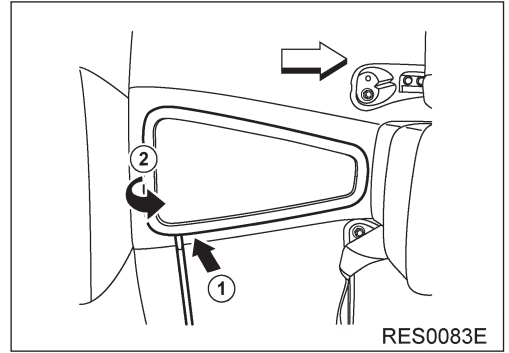

5. 拆下 10 mm 检修盖螺栓 (1) 并卸下盖 (2)。

← : 车辆前部

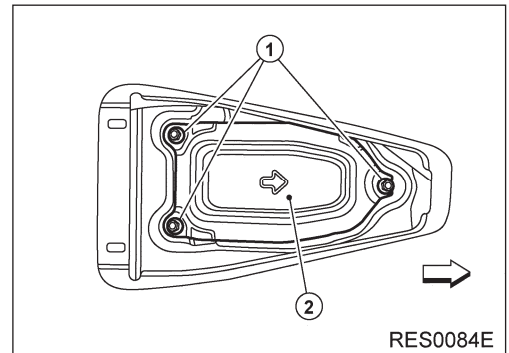

6. 通过下列步骤拆下充电用插头：(1) 拉起并释放绿色操纵杆，(2) 按下锁片释放插头并完全向上转动，(3) 将充电用插头完全从插座中拔出。

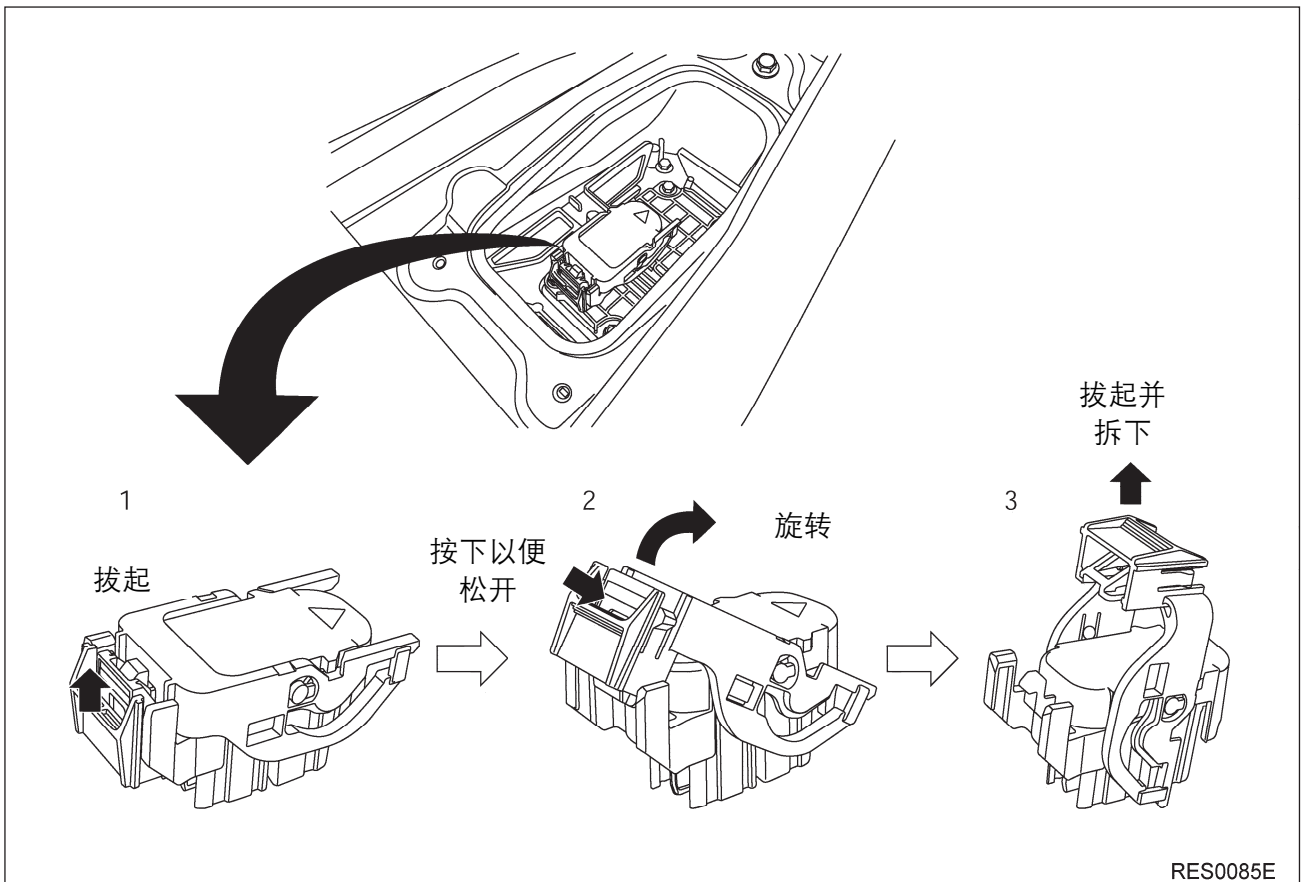

存放车辆

7. 拔出充电用插头后，等待至少十（10）分钟，直至高压电容器完全放电。
8. 开启前盖。



9. 断开 12V 蓄电池负极 (-) 电缆 (1)。用绝缘胶带将负极 (-) 蓄电池电缆端子进行绝缘。

← : 车辆前部

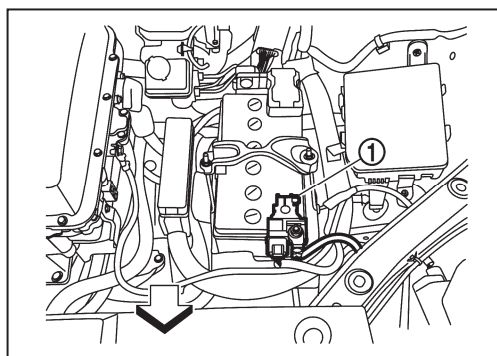

10. 现在车辆已准备好存放。